

EAC



Instrukcja montażu

Emulator Poziomu Paliwa FLE-JC

„04-130.00.00.1 z dn. 11.01.2021”



AC S.A.

15-181 Białystok, ul. 42 Pułku Piechoty 50
tel. +48 85 743 81 00, fax +48 85 653 93 83
www.ac.com.pl | info@ac.com.pl

Spis treści:

1. Dane techniczne:.....	2
2. Przeznaczenie:	2
3. Zasada działania:	2
4. Schemat podłączenia i uwagi montażowe	3
5. Uruchomienie Emulatora.....	3
6. Uwagi.....	3
7. Dokument gwarancyjny	4

1. Dane techniczne:

Napięcie zasilania:	12V ±25%
Temperatura pracy:	-40°C ÷ +70°C
Klasa szczelności:	IP66

2. Przeznaczenie:

Emulator poziomu paliwa w zbiorniku FLE-JC jest przeznaczony do stosowania w samochodach (głównie produkcji japońskiej), w których rezystancja pływaka zawiera się w granicach 10Ω - 550Ω, ECU oblicza ilość zużytego paliwa na podstawie czasów wtrysku paliwa oraz ilości przejechanych kilometrów.

AC S.A. sugeruje zastosowanie emulatora FLE-JC w samochodach z poniższej listy, jednak nie gwarantuje poprawności działania emulatora z uwagi na stosowanie przez producentów samochodów różnych czujników w tych samych modelach samochodów.

Tabela 1. Lista aut w których emulator był testowany.

Marka	Model	Rok produkcji	Pojemność silnika	Moc
TOYOTA	AVENSIS II	2004	2.0L VVTI D4	147 KM
TOYOTA	AVENSIS II	2007	2.0L VVTI D4	147 KM
LEXUS	RX 350	2007	3.5L V6	276 KM
MAZDA	6 GH	2008	2,0L	147 KM
MAZDA	6 GH	2010	2,0L	147 KM

3. Zasada działania:

Po każdorazowym uruchomieniu pojazdu wskazanie ilości paliwa w zbiorniku jest odświeżane (poziom paliwa jest ustalany na podstawie położenia pływaka – jeżeli samochód jest przechylony to pomiar będzie przekłamany). Emulacja dokonywana jest podczas pierwszych dwóch minut po wyłączeniu pojazdu, dlatego niewskazane jest ponowne uruchomienie pojazdu podczas trwania pracy emulatora. W przypadku uruchomienia pojazdu przed zakończeniem pracy emulatora istnieje możliwość, że wskazywana ilość paliwa będzie przekłamana.

4. Schemat podłączenia i uwagi montażowe

Emulator należy zamontować według poniższego schematu, poprzez dołączenie się do przewodów pompy paliwa.

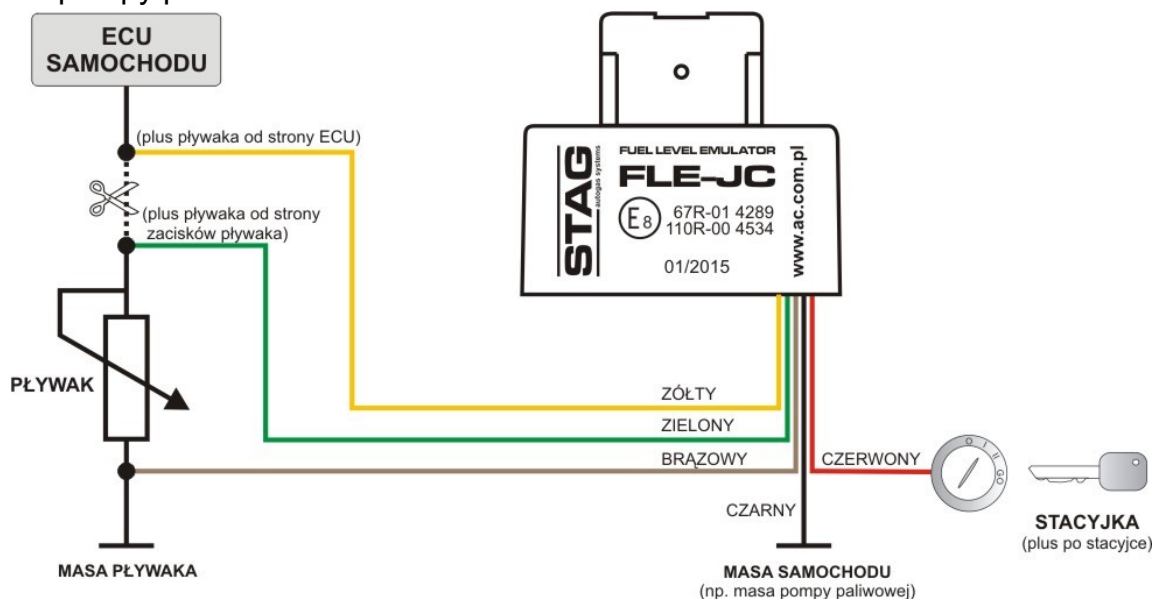

Sposób montażu:

1. Zidentyfikować przewód „sygnał poziomu paliwa”.
Wiązka łącząca zbiornik z komputerem samochodowych składa się zazwyczaj z 4 przewodów:
 - 2 grubsze – zasilają pompę paliwa
 - 2 cieńsze przewody – stanowią masę i sygnał obwodu pomiaru poziomu benzyny.
 Za pomocą multimetru zmierzyć napięcie na każdym z 2 cieńszych przewodów (w stosunku do masy samochodu). Ten na którym napięcie zmienia się w zależności od poziomu paliwa jest szukanym sygnałem.
2. Przewód sygnałowy „sygnał poziomu paliwa” należy przeciąć i podłączyć przewody żółty i zielony emulatora poziomu paliwa FLE-JC zgodnie ze schematem.
3. Do masy pływaka należy podłączyć brązowy przewód emulatora poziomu paliwa FLE-JC.
4. Zasilanie (przewód czerwony) podłączyć do obwodu zasilanego po stacyjce.
5. Czarny przewód emulatora poziomu paliwa FLE-JC podłączyć do masy samochodu np. masy pompy paliwowej pojazdu.

5. Uruchomienie Emulatora

Emulator działa od razu po prawidłowym podłączeniu do instalacji elektrycznej auta (tylko w pojazdach, które znajdują się w tabeli 1 pkt. 2). Po zamontowaniu emulatora należy uruchomić silnik i pozostawić pracujący na wolnych obrotach przez okres 2 do 3 minut. Następnie należy wyłączyć silnik na okres 2 do 3 minut. Po ponownym uruchomieniu silnika wskazanie poziomu paliwa powinno zostać odświeżone.

6. Uwagi

Emulator zadziała poprawnie, gdy spełnione są następujące warunki:

- Emulator został zamontowany w aucie z tabeli 1 pkt. 2.
- Praca silnika trwała dłużej niż 2 minuty.
- Po wyłączeniu silnika auto pozostawało w spoczynku dłużej niż 2 minuty.

7. Dokument gwarancyjny

warunki gwarancji jakości:

AC S.A. z siedzibą w Białymstoku zapewnia dobrą jakość, prawidłową pracę i sprawne działanie zakupionego przez Państwa urządzenia na terytorium kraju, w którym dokonano zakupu i na które został wydany niniejszy Dokument Gwarancyjny. Gwarancja jest udzielana na poniższych warunkach:

1. ZAKRES GWARANCJI

- 1) gwarancja dotyczy prawidłowego funkcjonowania urządzenia i obowiązuje na terytorium kraju w którym dokonano zakupu,
- 2) gwarant odpowiada jedynie za wady wynikłe z przyczyny tkwiącej w sprzedanym urządzeniu oraz za uszkodzenia tego urządzenia, będące ich następstwem,
- 3) gwarancja nie obejmuje:
 - a) skutków normalnego zużycia eksploatacyjnego urządzenia,
 - b) urządzenia modyfikowanego, naprawianego lub w jakikolwiek inny sposób naruszonego przez Klienta lub osoby trzecie.

2. WARUNKI GWARANCJI I SPOSÓB POSTĘPOWANIA UPRAWNIONEGO

- 1) podstawą skorzystania z uprawnień gwarancyjnych jest posiadanie oryginału prawidłowo wypełnionego Dokumentu Gwarancyjnego;
- 2) w celu skorzystania z uprawnień gwarancyjnych, wykrytą usterkę należy niezwłocznie zgłosić lokalnemu Dystrybutorowi AC S.A. (aktualna lista Dystrybutorów znajduje się na www.ac.com.pl) i dostarczyć mu wadliwe urządzenie wraz z Dokumentem Gwarancyjnym oraz kopią dowodu zakupu. Dystrybutor odpowiedzialny jest za dostarczenie wadliwego towaru do Działu Kontroli Jakości AC S.A.;

3. TERMIN REALIZACJI GWARANCJI

- 1) wady produkcyjne urządzenia powinny zostać usunięte, a niesprawne elementy naprawione lub wymienione w ciągu 14 dni od daty dostarczenia urządzenia do siedziby AC S.A.;
- 2) w przypadkach nietypowych czas naprawy może ulec wydłużeniu;

4. OKRES GWARANCJI

- 1) okres trwania gwarancji wynosi 24 miesiące od daty sprzedaży;
- 2) gwarancja wygasa w razie stwierdzenia nieprzestrzegania przez Klienta postanowień zawartych w Dokumencie Gwarancyjnym, szczególności w przypadku:
 - a) używania urządzenia niezgodnie z przeznaczeniem,
 - b) uszkodzeń mechanicznych,
 - c) dokonania jakichkolwiek samodzielnych zmian w urządzeniu,
 - d) niestosowania się do zaleceń w zakresie prawidłowej eksploatacji, w szczególności zawartych w Instrukcji Obsługi,
 - e) innych uszkodzeń, powstałych z winy użytkownika.

5. POSTANOWIENIA KOŃCOWE

Niniejsza gwarancja na sprzedany towar konsumpcyjny nie wyłącza, nie ogranicza ani nie zawieszają uprawnień Kupującego wynikających z tytułu niezgodności towaru z umową.

Wszelkie spory z tytułu niniejszej gwarancji będą rozstrzygane przez sąd właściwy dla siedziby AC S.A.

.....
data sprzedaży

.....
pieczętka i podpis
sprzedawcy

EAC



Installation instructions

Fuel Level Emulator

FLE-JC

„04-130.00.00.1 11.01.2021”



AC S.A.

15-181 Białystok, ul. 42 Pułku Piechoty 50
tel. +48 85 743 81 00, fax +48 85 653 93 83
www.ac.com.pl | info@ac.com.pl

Contents:

1. Technical data.....	2
2. Intended use	2
3. Principle of operation	2
4. Connection diagram and installation remarks	3
5. Emulator start.....	3
6. Notes	3
7. Warranty Document.....	4

1. Technical data

Supply voltage:	12V ±25%
Working temperature:	-40°C ÷ +70°C
Ingress protection grade:	IP66

2. Intended use

The FLE-JC fuel level emulator is designed for use in vehicles (mainly Japanese brands) with float resistance range of 10Ω - 550Ω. The ECU calculates the amount of consumed fuel based on fuel injection times and distance travelled.

AC S.A. recommends using FLE-JC in vehicles listed below, however, it does not guarantee that the emulator will work properly due to the fact that various manufacturers use different sensors in the same car models.

Table 1. List of cars tested for emulator compatibility

Manufacturer	Model	Year of manufacture	Engine capacity	Power
TOYOTA	AVENSIS II	2004	2.0L VVTI D4	147 KM
TOYOTA	AVENSIS II	2007	2.0L VVTI D4	147 KM
LEXUS	RX 350	2007	3.5L V6	276 KM
MAZDA	6 GH	2008	2,0L	147 KM
MAZDA	6 GH	2010	2,0L	147 KM

3. Principle of operation

Fuel level readings are updated on every engine start (the fuel level is determined based on the float position – if the car is parked on a slope, the reading will be incorrect). Emulation is performed within the first two minutes following the engine start, so restarting is not recommended when emulator data processing is in progress. If the engine is restarted before the emulator completes computing, there is a risk that the fuel level reading will be incorrect.

4. Connection diagram and installation remarks

The emulator should be installed in accordance with the presented diagram, with connection to the fuel pump cables.

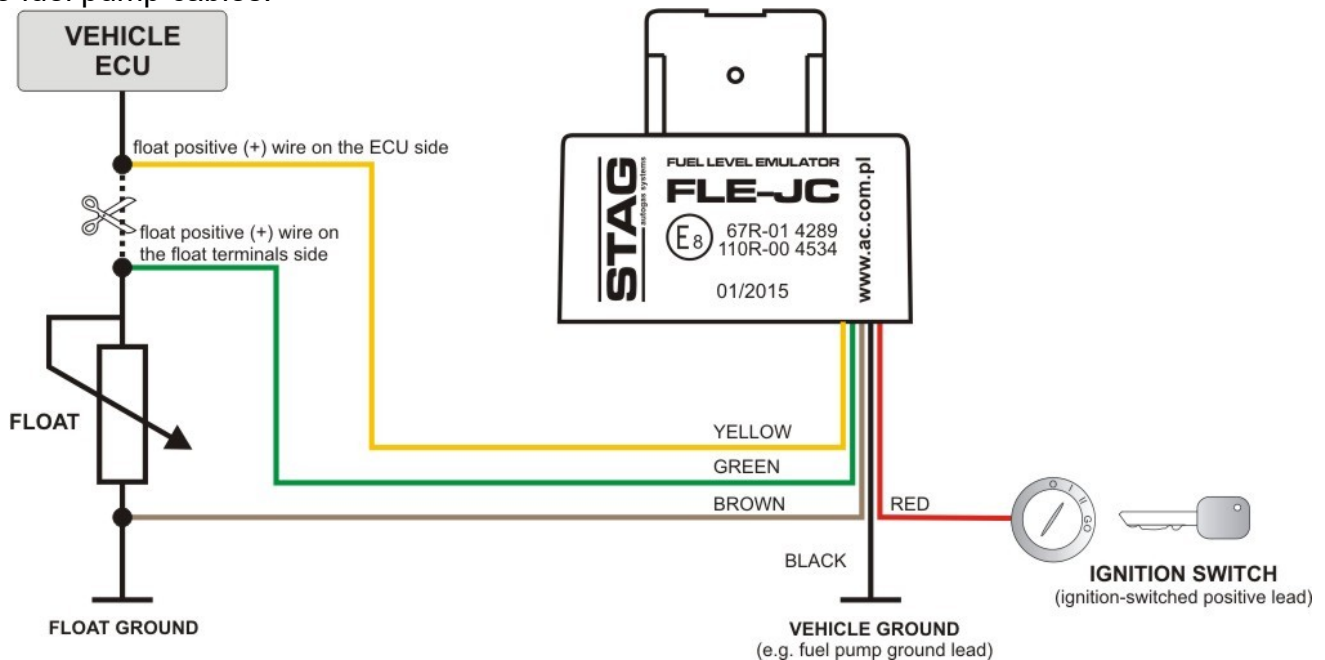

Installation instructions:

1. Identify the wire with the "fuel level signal".

The harness connecting the tank with the ECU usually includes 4 wires:

- 2 thick wires – for fuel pump supply,
- 2 thin wires – for grounding and the signal of petrol level measuring circuit.

Use a circuit analyzer to measure voltage on each of the 2 thin wires (against vehicle ground). The signal you're looking for is a wire with voltage changing depending on the fuel level.

2. The fuel level signal wire should be cut and connected with the yellow and green wires of the FLE-JC emulator, as shown on the diagram.
3. The float ground should be connected to the brown wire of the FLE-JC emulator.
4. The supply voltage (red wire) should be connected to the circuit supplied upon switched ignition.
5. The black wire of the FLE-JC emulator should be connected to the vehicle ground, e.g. fuel pump grounding.

5. Emulator start

The emulator will start working right after it is correctly connected to the vehicle electrical installation (only in vehicles included in table 1, item 2). After installation of the emulator, start the engine and keep it on idle for 2 up to 3 minutes. Next, stop the engine for another 2 up to 3 minutes. When the engine is restarted, the fuel level reading should be refreshed.

6. Notes

The emulator works correctly, if the following conditions are met:

- The emulator has been installed in a vehicle model listed in Table 1 (see subsection 2).
- Engine operation was longer than 2 minutes.
- The engine was stopped for more than 2 minutes.

7. Warranty Document

Quality warranty terms and conditions:

AC S.A. with its registered seat in Białystok ensures good quality, correct operation and efficient functioning of the purchased equipment for which this Warranty Document was issued on the territory of the country the purchase was made in. The warranty is given on the following terms and conditions:

1. WARRANTY COVERAGE

- 1) this warranty concerns proper functioning of the equipment and is valid on the territory of the country the purchase was made in,
- 2) the warrantor is only responsible for defects due to reasons within the sold equipment and for consequential damages to this equipment,
- 3) the warranty does not cover
 - a) normal operating wear of the equipment,
 - b) equipment which has been modified, repaired or infringed in any way by the Customer or any third persons.

2. WARRANTY TERMS AND CONDITIONS AND PROCEDURE

- 1) the basis for exercising the warranty rights is to submit the properly filled up original Warranty Document;
- 2) to exercise the warranty rights, you should immediately report any noticed defect to the local Distributor of AC S.A. (for the valid list of Distributors, visit the website at www.ac.com.pl), delivering the defective equipment with the Warranty Document and a copy of the purchase receipt. The Distributor is responsible for delivery of defective goods to the Quality Control Department of AC S.A.

3. WARRANTY PERFORMANCE TIME

- 1) the manufacturing defects of the equipment should be removed and inoperative components should be removed repaired or replaced within 14 days of equipment delivery to AC S.A.;
- 2) in non-standard cases, the repair time may be extended.

4. WARRANTY PERIOD

- 1) the warranty period is 24 months from the date of sale;
- 2) the warranty expires in the event when the Customer fails to observe provisions of the Warranty Document, in particular in case of:
 - a) misuse of the equipment,
 - b) mechanical damages,
 - c) any unauthorised alterations to the equipment,
 - d) failure to observe the instructions of correct operation, in particular those in the Operating Manual,
 - e) other damages through the fault of the user.

5. FINAL PROVISIONS

This warranty for sold goods does not exclude, restrict or suspend the Purchaser's rights arising from product's inconsistency with the agreement.

Any disputes under this warranty shall be settled by the court having jurisdiction over the seat of AC S.A.

.....
date of sale

.....
stamp and signature
of the Seller

EAC



РУКОВОДСТВО ПО МОНТАЖУ

Эмулятор уровня топлива FLE-JC

„04-130.00.00.1 11.01.2021”



AC S.A.

15-181 Białystok, ul. 42 Pułku Piechoty 50
tel. +48 85 743 81 00, fax +48 85 653 93 83
www.ac.com.pl | info@ac.com.pl

Содержание

1. Технические данные	2
2. Назначение	2
3. Принцип работы.....	2
4. Схема подсоединения и указания по монтажу	3
5. Пуск эмулятора	3
6. Примечания	3
7. Гарантийный документ.....	4

1. Технические данные

Напряжение питания:	12V ±25%
Рабочая температура:	-40°C ÷ +70°C
Класс герметичности:	IP66

2. Назначение

Эмулятор уровня топлива в баке FLE-JC предназначен для применения в автомобилях (в основном японского производства), в которых сопротивление поплавка находится в границах 10 Ом – 550 Ом, ЭБУ определяет количество израсходованного топлива на основании времени впрыска топлива и количества проеханных километров.

AC S.A. предлагает применять эмулятор FLE-JC в автомобилях из нижеследующего списка, однако не гарантирует правильность работы эмулятора ввиду применения производителями автомобилей различных датчиков в одних и тех же моделях автомобилей.

Таблица 1. Список автомобилей, в которых эмулятор тестировался.

Марка	Модель	Год выпуска	Объем двигателя	Мощность
TOYOTA	AVENSIS II	2004	2.0L VVTI D4	147 KM
TOYOTA	AVENSIS II	2007	2.0L VVTI D4	147 KM
LEXUS	RX 350	2007	3.5L V6	276 KM
MAZDA	6 GH	2008	2,0L	147 KM
MAZDA	6 GH	2010	2,0L	147 KM

3. Принцип работы

После каждого пуска транспортного средства показание количества топлива в баке обновляется (уровень топлива устанавливается на основании положения поплавка – если автомобиль наклонен, то показания будут неправильными). Эмуляция выполняется в первые две минуты после выключения транспортного средства, поэтому не рекомендуется повторно включать транспортное средство во время работы эмулятора. В случае пуска транспортного средства перед окончанием работы эмулятора существует возможность, что количество топлива будет демонстрироваться неправильно.

4. Схема подсоединения и указания по монтажу

Эмулятор следует установить согласно нижеследующей схеме, подключив к проводам топливного насоса.

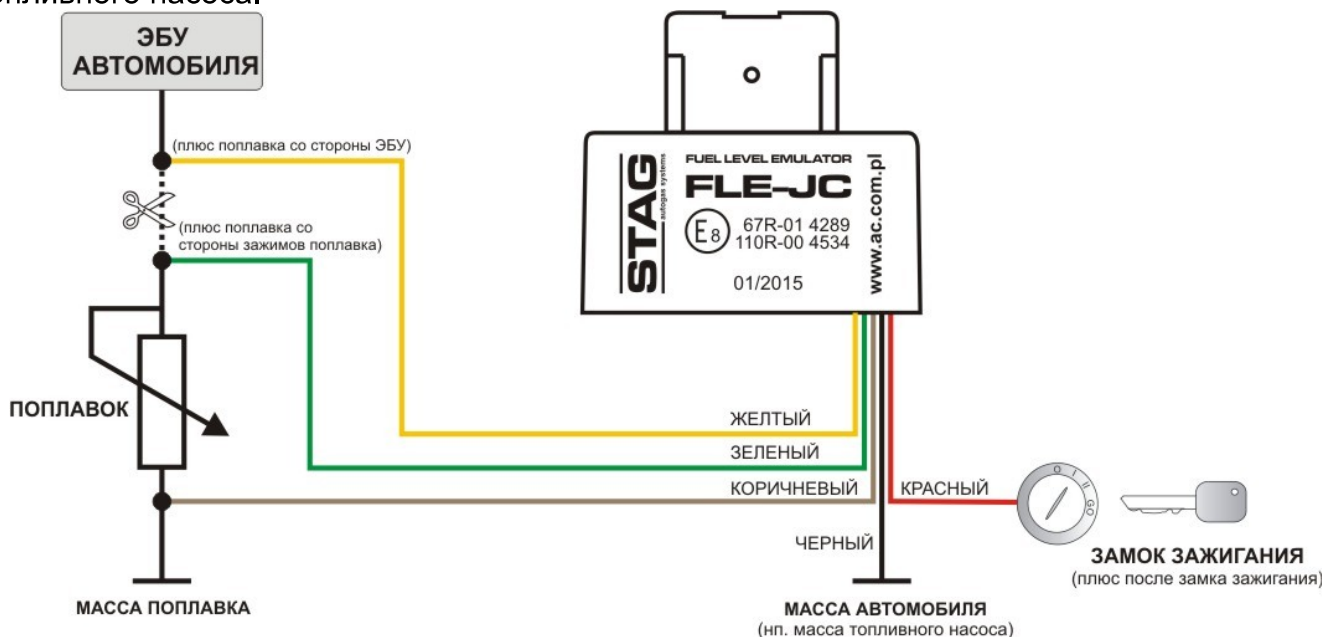

Способ монтажа:

1. Найти провод «сигнал уровня топлива».

Жгут, соединяющий бак с автомобильным компьютером, обычно состоит из 4 проводов:

- 2 толстых – питают топливный насос
- 2 тонких провода – масса и сигнал цепи измерения уровня бензина.

С помощью мультиметра измерьте напряжение на каждом из 2 тонких проводов (относительно массы автомобиля). Тот, на котором напряжение изменяется в зависимости от уровня топлива, является искомым сигналом.

2. Сигнальный провод «сигнал уровня топлива» следует разрезать и подключить желтый и зеленый провода эмулятора уровня топлива FLE-JC согласно схеме.
3. К массе поплавка подключите коричневый провод эмулятора уровня топлива FLE-JC.
4. Питание (красный провод) подключите к цепи питания после зажигания.
5. Черный провод эмулятора уровня топлива FLE-JC подключите к массе автомобиля, нп. массе топливного насоса транспортного средства.

5. Пуск эмулятора

Эмулятор работает сразу после правильного подключения к электропроводке автомобиля (только в транспортных средствах, представленных в таблице 1 п. 2). После монтажа эмулятора запустите двигатель и оставьте работающим на низких оборотах в течение 2 - 3 минут. Затем выключите двигатель на 2 - 3 минуты. После повторного пуска двигателя показания уровня топлива должны обновиться.

6. Примечания

Эмулятор срабатывает правильно, если выполнены следующие условия:

- Эмулятор установлен в автомобиле из таблицы 1 п. 2.
- Двигатель работал дольше 2 минут.
- После выключения двигателя автомобиль не запускался больше 2 минут.

7. Гарантийный документ

условия гарантии качества:

AC S.A. с местонахождением в г. Белосток гарантирует хорошее качество, правильную работу и исправное функционирование закупленного вами устройства на территории страны, в которой произведена закупка и на которое был выдан данный Гарантийный документ. Гарантия предоставляется на следующих условиях:

1. СФЕРА ГАРАНТИИ

- 1) гарантия касается правильного функционирования устройства и действует на территории страны, в которой произведена закупка,
- 2) гарант отвечает только за дефекты, которые возникли по причине, скрытой в проданном устройстве, а также за повреждение этого устройства, явившееся их следствием,
- 3) гарантия не распространяется на:
 - а) последствия нормального эксплуатационного износа устройства,
 - б) устройство, которое модифицировалось, ремонтировалось или каким-либо иным образом было нарушено Клиентом или третьими лицами.

2. УСЛОВИЯ ГАРАНТИИ И ПОРЯДОК ДЕЙСТВИЙ ДЕРЖАТЕЛЯ ГАРАНТИИ

- 1) основанием использования гарантийных прав является наличие оригинала правильно заполненного Гарантийного документа;
- 2) чтобы воспользоваться гарантийными правами, об обнаруженном дефекте необходимо немедленно заявить местному Дистрибьютору AC S.A. (актуальный перечень Дистрибьюторов находится на www.ac.com.pl) и предоставить ему дефектное устройство с Гарантийным документом и копией подтверждения закупки. Дистрибьютор отвечает за доставку дефектного товара в Отдел контроля качества AC S.A.;

3. СРОК УДОВЛЕТВОРЕНИЯ ГАРАНТИИ

- 1) производственные дефекты устройства должны быть устранены, а неисправные элементы отремонтированы или заменены на протяжении 14 дней с даты поступления устройства по местонахождению AC S.A.;
- 2) в нетипичных случаях время ремонта может быть продлено.

4. ГАРАНТИЙНЫЙ СРОК

- 1) Гарантийный срок составляет 24 месяца от даты продажи;
- 2) гарантия прекращается в случае подтверждения несоблюдения Клиентом положений, содержащихся в Гарантийном документе, в частности, в случае:
 - а) использования устройства не по назначению,
 - б) механических повреждений,
 - с) выполнения каких-либо самостоятельных изменений в устройстве,
 - д) несоблюдения рекомендаций по правильной эксплуатации, в частности, содержащихся в Руководстве по эксплуатации,
 - е) других повреждений, возникших по вине потребителя.

5. ЗАКЛЮЧИТЕЛЬНЫЕ ПОЛОЖЕНИЯ

Данная гарантия на проданный потребительский товар не исключает, не ограничивает и не приостанавливает прав Покупателя в связи с несоответствием товара условиям договора. Любые споры по данной гарантии будут разрешаться соответствующим судом по местонахождению AC S.A.

.....
дата продажи

.....
печать и подпись
продавца

EAC



Instrucciones de montaje

Emulador del nivel de combustible

FLE-JC

„04-130.00.00.1

11.01.2021”



AC S.A.

15-181 Białystok, ul. 42 Pułku Piechoty 50

tel. +48 85 743 81 00, fax +48 85 653 93 83

www.ac.com.pl | info@ac.com.pl

Índice

1. Datos técnicos	2
2. Destinación.....	2
3. Reglas de funcionamiento	2
4. Esquema de conexión y notas de montaje	3
5. Arranque del Emulador.....	3
6. Notas	3
7. Documento de garantía.....	4

1. Datos técnicos

Tensión de alimentación:	12V ±25%
Temperatura de trabajo:	-40°C ÷ +70°C
Grado de estanqueidad:	IP66

2. Destinación

El emulador del nivel de combustible en el depósito FLE-JC está destinado para su empleo en automóviles (principalmente de fabricación japonesa) en los cuales la resistencia del flotador está comprendida entre 10Ω y 550Ω. El ECU calcula la cantidad del combustible consumido sobre la base de los tiempos de inyección del combustible y del número de kilómetros recorridos.

AC S.A. sugiere emplear el emulador FLE-JC en los automóviles de la lista presentada a continuación, aunque no garantiza el correcto funcionamiento del emulador, dado que los fabricantes de automóviles emplean diversos sensores en los mismos modelos de automóviles.

Tabla 1. Lista de los automóviles en los cuales fue probado el emulador.

Marca	Modelo	Año de fabricación	Cilindrada	Potencia
TOYOTA	AVENSIS II	2004	2.0L VVTI D4	147 KM
TOYOTA	AVENSIS II	2007	2.0L VVTI D4	147 KM
LEXUS	RX 350	2007	3.5L V6	276 KM
MAZDA	6 GH	2008	2,0L	147 KM
MAZDA	6 GH	2010	2,0L	147 KM

3. Reglas de funcionamiento

En cada arranque del vehículo se renueva la lectura de la cantidad de combustible (el nivel de combustible se determina a partir de la posición del flotador - si el vehículo está inclinado, la medición estará falseada). La emulación se realiza durante los dos primeros minutos tras el arranque del vehículo, por lo que no se recomienda arrancar el vehículo de nuevo durante el funcionamiento del emulador. En caso de arrancar el vehículo antes de la finalización del trabajo del emulador, existe la posibilidad de que la cantidad de combustible indicada esté falseada.

4. Esquema de conexión y notas de montaje

El emulador debe instalarse según el siguiente esquema, conectándose a los cables de la bomba de combustible.

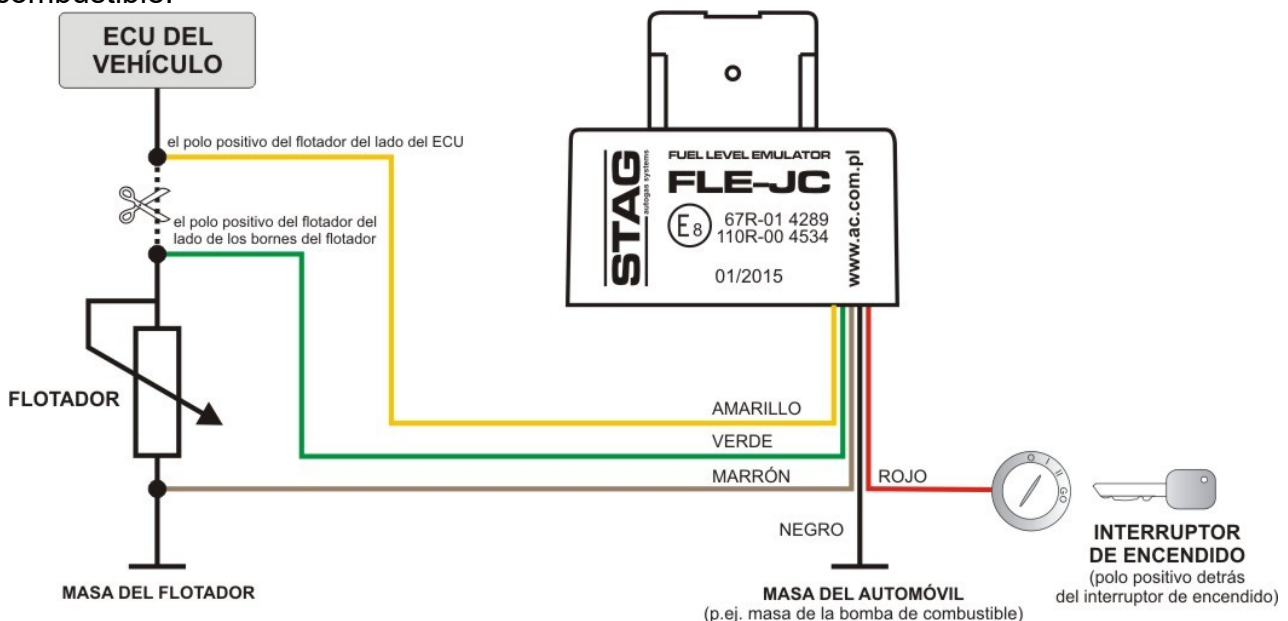

Método de montaje:

1. Identificar el cable "señal del nivel de combustible".

El cableado que une el depósito con el ordenador a bordo normalmente está compuesto por 4 cables:

- 2 más gruesos - que alimentan la bomba de combustible
 - 2 más finos - que constituyen la masa y la señal del circuito de medición del nivel de gasolina.
- Medir mediante el multímetro la tensión en cada uno de los 2 cables más finos (en relación a la masa del automóvil). El cable en el cual la tensión cambia en función del nivel de combustible es la señal que buscamos.

2. Cortar el cable de señal "señal del nivel de combustible" y conectar el cable amarillo y verde del emulador del nivel de combustible FLE-JC según el esquema.

3. Conectar a la masa del flotador el cable marrón del emulador del nivel de combustible FLE-JC.

4. Conectar la alimentación (el cable rojo) al circuito alimentado detrás del interruptor de encendido.

5. Conectar el cable negro del emulador del nivel de combustible FLE-JC a la masa del automóvil p.ej. a la masa de la bomba de combustible del vehículo.

5. Arranque del Emulador

El emulador funciona inmediatamente una vez conectado correctamente a la instalación eléctrica del automóvil (sólo en los vehículos presentados en la tabla 1 punto 2). Una vez instalado el emulador, es preciso arrancar el motor y dejarlo trabajar al ralentí aproximadamente entre 2 y 3 minutos. A continuación, es preciso apagar el motor de 2 a 3 minutos. Después del re arranque del motor la lectura del nivel de combustible debe estar actualizada.

6. Notas

El emulador funcionará correctamente si se cumplen las siguientes condiciones::

- El emulador fue instalado en un vehículo de la tabla 1 punto 2.
- El motor estuvo funcionando más de 2 minutos.
- Después de apagar el motor, el automóvil estuvo parado más de 2 minutos.

7. Documento de garantía

Condiciones de la garantía de calidad:

AC S.A. con sede en Białystok garantiza la buena calidad, el trabajo correcto y el funcionamiento eficiente de los dispositivos comprados por Ustedes en el territorio del país en el cual ha sido realizada la compra y para los cuales ha sido emitido el presente Documento de Garantía. La garantía se concede bajo las siguientes condiciones:

1. ÁMBITO DE LA GARANTÍA

- 1) la garantía se refiere al funcionamiento correcto del dispositivo y es vigente en el territorio del país en el cual se ha realizado la compra,
- 2) el garante es responsable únicamente por los defectos resultantes de causas existentes en el dispositivo vendido y por los defectos del dispositivo como consecuencia de los mismos,
- 3) la garantía no incluye:
 - a) consecuencias del desgaste normal de uso del dispositivo,
 - b) dispositivos modificados, reparados o dañados de cualquier otra forma por el cliente o por terceros.

2. CONDICIONES DE GARANTÍA Y MÉTODO DE PROCEDIMIENTO AUTORIZADO

- 1) la base para usar de los derechos garantía es poseer el original del Documento de Garantía relleno adecuadamente;
- 2) para usar de los derechos de garantía, es preciso avisar al Distribuidor local de AC S.A. sobre el defecto detectado (el listado de los Distribuidores está disponible en la página www.ac.com.pl) y suministrarle el dispositivo defectuoso junto con el Documento de Garantía y con la copia del justificante de compra. El distribuidor es responsable de entregar la mercancía defectuosa al Departamento de Control de Calidad de AC S.A.;

3. PLAZO DE EJECUCIÓN DE LA GARANTÍA

- 1) los defectos de fabricación en el dispositivo deben eliminarse, y los elementos defectuosos repararse o reemplazarse en el plazo de 14 días desde la fecha de entrega del dispositivo a la sede de AC S.A.;
- 2) en casos atípicos el plazo de reparación puede alargarse;

4. PERIODO DE GARANTÍA

- 1) el periodo de garantía es de 24 meses desde la fecha de venta;
- 2) la garantía expira en caso de comprobar de que el Cliente no respeta las estipulaciones incluidas en el Documento de Garantía, sobre todo en caso de:
 - a) uso del dispositivo disconforme con su destinación,
 - b) defectos mecánicos,
 - c) haber realizado cualquier cambio en el dispositivo por cuenta propia,
 - d) no haber respetado las recomendaciones referentes al uso correcto, sobre todo las incluidas en las Instrucciones de Servicio,
 - e) otros defectos, provocados por culpa del usuario.

5. ESTIPULACIONES FINALES

La presente garantía para la mercancía consumible vendida no excluye, no limita, ni suspende los derechos del Comprador resultantes a título de la disconformidad de la mercancía con el contrato.

Todos los litigios a título de la presente garantía se resolverán en los Tribunales competentes para la sede de AC S.A.

.....
fecha de venta

.....
sello y firma del vendedor